

HC-1200/3 Instalație de sablare cu cabină și transportor suspendat



Domeniul de utilizare

Instalațiile de sablare tip HC se utilizează pentru curățirea pieselor turnate, forjate, și structurilor metalice mai simple.

Descrierea tehnică

Instalația este înzestrată cu trei turbine de sablare tip ABR-D400. Acestea sunt montate de așa fel încât să lucreze în planuri diferite, dar paralele, astfel toate suprafețele ciorchinilor de piese se curăță bine și uniform.

Capul aruncător (turbina) este cu alimentare gravitațional-axială, accelerator mecanic, opt paleți, permițând reglarea precisă a jetului de proiectare al materialului abraziv.

Piesele sunt așezate (agățate) pe dispozitivul transportorului suspendat și introduse prin împingere în incinta instalației de sablare. Ciorchinele de piese în timpul sablării în spatele ușilor închise și în fața turbinelor efectuează o mișcare de rotație. Transportorul suspendat în formă de igrec asigură posibilitatea ca o încărcătură să fie în incinta utilajului iar cealaltă în exterior în așteptare, descărcare sau încărcare.

Suprafețele interioare ale instalației care sunt expuse la acțiunea materialului abraziv sunt construite din oțel manganos ce le conferă o rezistență mare la uzură, iar celelalte suprafețe sunt prevăzute cu căptușeală de cauciuc rezistentă la uzură. Căptușeala de cauciuc în același timp are și efect antifonic.

Operația de sablare este posibilă numai cu ușile închise, ceea ce asigură o etanșeitate perfectă. Materialul abraziv se află într-un circuit închis, compus din transportor cu melc cu con de colectare, elevator cu cupe, unitate de curățire a materialului abraziv pârîn spiratie și dozator.

În vederea unui grad de curățire optim cantitatea de alică și durata sablării sunt reglabile.

Îndepărtarea manuală a pieselor curățate este posibilă în urma deschiderii ușii, la fel și schimbarea cu altă ciorchina pregătită între timp.

Praful generat în urma operației de curățire este aspirat, separat și captat printr-un sistem de filtru cu cartușe tip APSZ-6. Sistemul se compune din tubulatură de oțel zincat, ventilator, și filtrul propriu-zis. Conținutul de praf în aerul evacuat după filtrare nu depășește 3 mg/mc.

Funcționarea instalației este comandată și controlată printr-un dulap central de conexiuni și comandă. În caz de reparație și serviz modul de comandă utilizat este cea manuală, iar în timpul exploatarei comandă automată.

Schema de proiecție ale alicelor

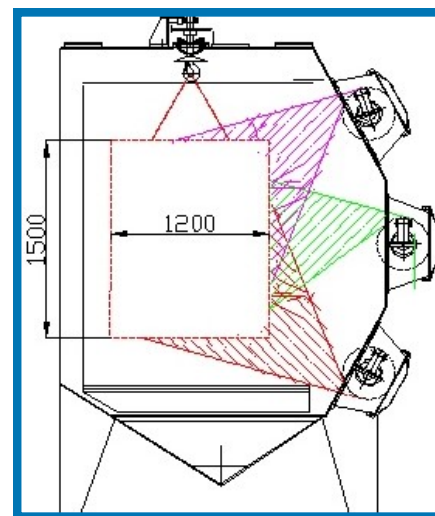

HC-1200/3



Management System
ISO 9001:2015



www.tuv.com
ID 9105014882

Desenul instalației /HC-1200/3/

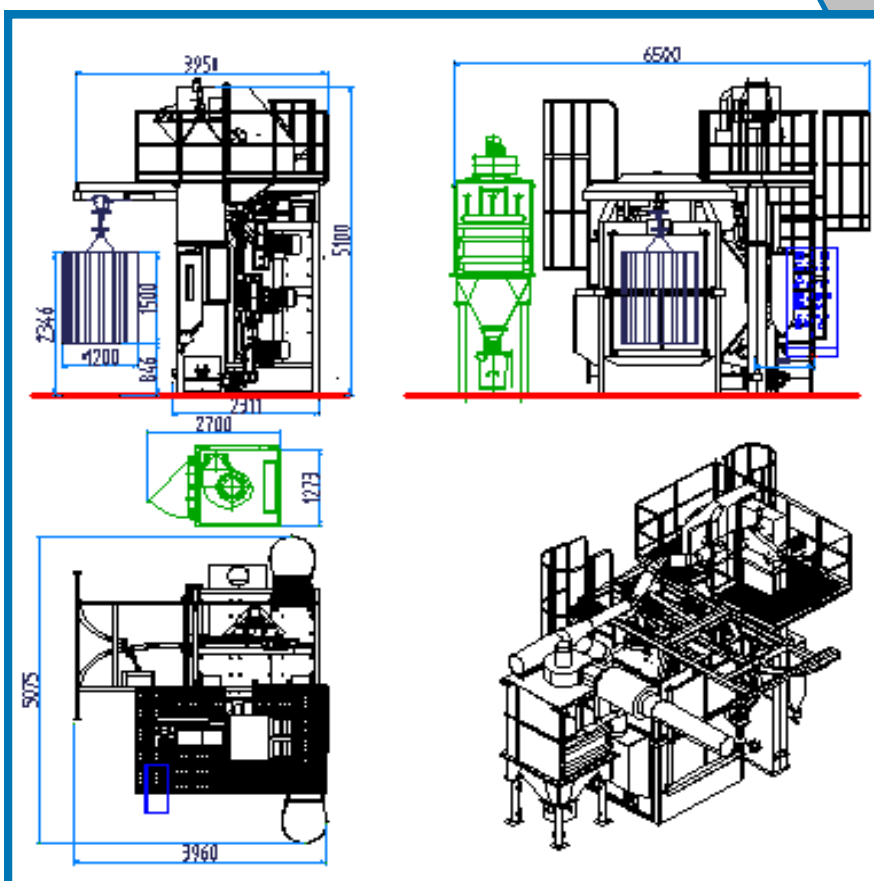

Date tehnice

Dimensiunile de gabarit ale ciorchinelor				
	Înălțime		mm	1500
	Diametru		mm	1200
Turbine	Număr		buc	2
	Tip		ABR-D400	
	Diametrul rotorului		mm	400
	Turația rotorului		rot/min	2900
	Material abraziv antrenat		kg/min/turbină	180
	Puterea instalată /turbină		kW	7,5
Transp. Suspend.	Capacitate la încărcare		kg/ciorchină	500
Alimentări	Electric	Utilaj de bază	kW	29
		Absorbție	kW	5,5
	Aer comprimat	Presiune	bar	6
		Debit	m ³ /h	6
	Material abraziv încărcat		kg	1500
	Granulația materialului abraziv		mm	0,4-1,6
	Debitul ventilatorului filtrului		m ³ /h	5000
Date electrice		Tensiune	V	3 x 400
		Tens. comandă	V	24
		Frecvență	HZ	50